

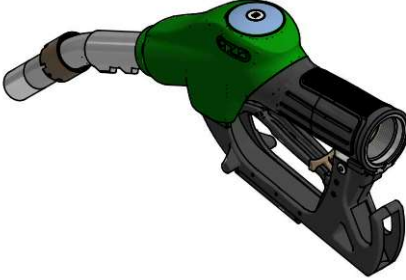

OTOMATİK TABANCA GZD 50/80 OFF-ON

IEP 22 ATEX 1082 U

MONTAJ - UYGULAMA TALİMATLARI VE GARANTİ BELGESİ



GZD 50 OFF-ON

GZD 80 OFF-ON

Sıvı yakıt beslemesinin (benzin ve dizel) otomatik olarak kapatıldığı tabanca GZD 50/80 OFF-ON, yakıt dağıtıcısından maksimum 80 l/dk'ya kadar yakıt (benzin ve dizel) dağıtımında kullanılmak üzere tasarlanmıştır.

3,5 bar'a kadar çalışma basıncı.

-40°C ila +55°C sıcaklık aralığındaki bir ortamda kullanılmak üzere.

GZD 50/80 OFF-ON tabancanın ağırlığı yaklaşık 800 gr'dır.

Tek başlarına veya şunlarla birlikte teslim edilebilirler;

- SÖKÜLEBİLİR DÖNER KAPLIN GZD G3/4"F 650 TİP 1 (R3/4"F 650 TİP 1);
- SÖKÜLEBİLİR DÖNER KAPLIN GZD G1"F - 600 TİP 1 (GZD R1"F - 600 TİP 1);
- Döner mafsal GZD G1"F 910 (GZD R1"F 910);
- Döner mafsal GZD G1"M 710 (GZD R1"M 710);
- Döner mafsal GZD G3/4"F 920 (GZD R3/4"F 920);
- Döner mafsal GZD G3/4"M 720 (GZD R3/4"M 720)

GZD 50-80 OFF-ON TABANCA'NIN DAĞITICIYA MONTE EDİLMESİ

GZD 50-80 OFF-ON tabancasını dağıtıcıya monte etmeden önce aşağıdakiler yapılmalıdır:

- GZD 50-80 OFF-ON tabancasının bağlantı parçasındaki dişin, GZD 50-80 OFF-ON tabancası için hortumun bağlantı kısmındaki dişe karşılık gelip gelmediğini kontrol edin,
- Contayı tabanca GZD 50-80 OFF-ON ile yakıt hortumu arasına yerleştirin,
- GZD 50-80 OFF-ON tabancasını el yardımıyla yakıt hortumuna birleştirin,
- GZD 50-80 OFF-ON tabancasını uygun bir aletle yakıt hortumuna sıkın ("İsveç pensesi", "Fransız anahtarı", başka herhangi bir yetersiz aletin kullanılmasına izin verilmez)
- GZD 50-80 OFF-ON tabancasının dağıtıcıya nasıl yerleştirildiğini kontrol edin ,
- Tabanca GZD 50/80 KAPALI-AÇIK aşağı doğru (hazırlanan kabine göre) çevirin, OFF-ON valflerini (8) elinizle yukarı doğru çekin ve hortumdaki havayı boşaltmak için pervaneyi (1) yavaşça çekin.,
- Tabancayı GZD 50-80 OFF-ON aşağı çevirin (hazırlanan kaba doğru) ve havanın hortumdan tahliye edilebilmesi için kolu (1) yavaşça çekin,
- Hazırlanan kaptan GZD 50-80 OFF-ON tabancasının işlevselliğini kontrol edin.

GZD 50/80 OFF-ON TABANCASININ YAKIT BESLEMESİNİN OTOMATİK OLARAK KESİLMESİ İLKESİ

Kol (1) çekildiğinde, piston tertibatı (2) ve difüzör pistonu (3) eksenel olarak hareket ederek yakıtın GZD 50/80 OFF-ON tabancasından akmasına izin verir. GZD VR OFF-ON tabancasından gelen yakıt akışı bir vakum oluşturarak kılcal borudan (4) dışarıdaki havayı emer, bu hava membran düzeneğinden (5) ve cihazın gövdesindeki özel kanallardan geçen yakıtla karışır GZD 50/80 OFF-ON tabanca. Yakıt, daha yüksek emme direnci nedeniyle kılcal borunun (4) giriş kısmına ulaştığında, diyafram tertibatı (5) üzerinde bir negatif basınç oluşturarak diyafram tertibatını (5) çekerek ve piston tertibatının dış kısmını serbest bırakır (2). Piston grubunun (2) dış tarafı, yakıt akışını tamamen durdurana kadar difüzör pistonunu (3) hareket ettirmektedir. İçinde bir hazne (6) bulunan difüzörün yapıcı çözümü sayesinde, yakıt akışının otomatik olarak kesilmesi, pompanın hidrolik ve elektronik aksamının hizmet ömrünü uzatan önemli ölçüde daha küçük bir hidrostatik şok oluşturur. Çıkış ucunun (9) ön kısmına yerleştirilmiş OFF-ON valfinin (8) yenilikçi çözümü, GZD 50/80 OFF-ON tabancanın istenmeyen aktivasyonunu önler. Tabanca 50/80 OFF-ON, yalnızca ağzın (9) ön kısmı tankın boynuna yerleştirildiğinde etkinleştirilebilir. Bu sayede boşaltma borusu (9) aracın deposunun boğazına yerleştirilmediğinde istenmeyen yakıt dökülmesi engellenmektedir. GZD 50/80 OFF-ON tabancasına takılan OFF-ON valfi ile iş ve çevre kirliliği önemli ölçüde azaltılarak yangın ve patlama olasılığı azaltılır. (Şek. 3).

ÇALIŞMA SIRASINDA GZD 50/80 OFF-ON TABANCANIN BAKIMI

GZD 50/80 OFF-ON tabancanın yapısı, bakım ve yağlama için özel bir gereklilik olmayacak şekildedir, çünkü tüm hareketli parçalar yakıtın içindedir ve bu şekilde kendi kendine yağlama ve yıkama gerçekleştirilir.

Zaman zaman tetik koruma plastiği üzerindeki vidaların sıklığını kontrol edilmeli ve gerekirse uygun bir anahtarla sıkılması gerekir.

ARAÇ DEPOSUNU YAKITLA DOLDURURKEN GZD 50/80 OFF-ON TABANCASININ DOĞRU KULLANIMI İÇİN TALİMATLAR

Araç depo girişlerinin farklı konstrüksiyonları nedeniyle, yakıt doldururken GZD 50/80 OFF-ON tabancasını doğru konumlandırmak çok önemlidir.

Şekil 1, araç deposuna yakıt doldururken GZD 50/80 OFF-ON doğru konumlandırılmasını gösterir.

Şekil 2, GZD 50/80 OFF-ON tabancasının yanlış konumlandırılmasını gösterir ve ardından güvenlik nedenleriyle, yakıt deposunu doldurmak için GZD 50/80 OFF-ON tabancası etkinleştirilemez.

Araç depo girişinden yakıt püskürtülürse ve tabanca otomatik olarak devre dışı bırakılırsa, yakıt doldurma hızının düşürülmesi gerekir. GZD 50/80 OFF-ON topunun iki seviye yakıt doldurma hızı vardır, yani:

II - maksimum akış

I - maksimum akışın %50'si.

GZD 50/80 OFF-ON tabancası, aracın deposunu manuel olarak yeniden doldururken, düşük akışta bile EN 13012 standardına göre akışı otomatik olarak keser.

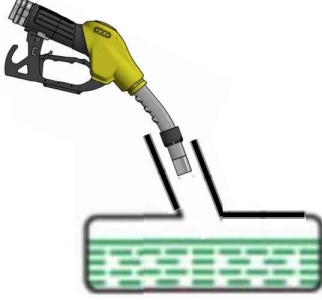

Şekil 1

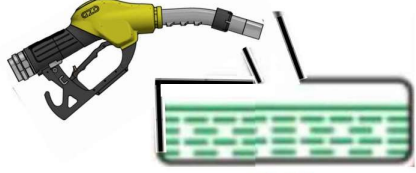

Şekil 2

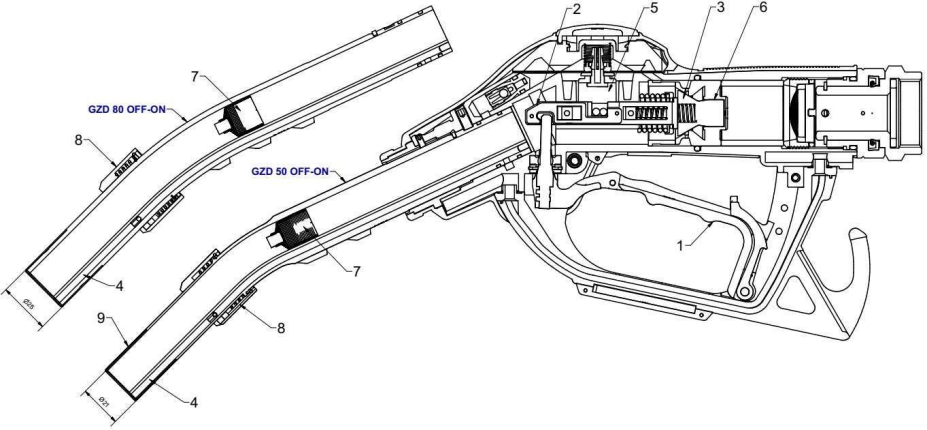

Şekil 3

GZD 50/80 OFF-ON tabancası, standart versiyonda yakıt kılmal borusuna takılı bir valfe (7) sahiptir ve bu, aracın deposuna yakıt doldurulduktan sonra GZD 50/80 OFF-ON tabancasında kalan yakıt sızmasını önler. (Şekil 3)

Yaygın olarak "DRIP-STOP" olarak adlandırılan yerleşik valfli (7) tabanca GZD 50/80 OFF-ON, kullanıcının aracının tabancadan gelen yakıtla kontrolsüz bir şekilde kirlenmesini önler, çevre kirliliğini azaltır ve en önemlisi yangın ve patlama riskini azaltır .

GZD 50/80 OFF-ON tabancasında kalan yakıt bir sonraki müşteriye teslim edilir ve hem müşterinin hem de akaryakıt satıcısının memnuniyetini kazanırız.



GARANTI

GZD 50/80 OFF-ON tabancasının doğru çalışması için garanti süresi, teslimat anından itibaren 24 aydır. Kesin teslim tarihini belirlemek mümkün değilse, tabancaya damgalanmış GZD 50-80 OFF-ON tabancasının üretim zamanı, garanti süresinin başlangıcı olarak alınır.

GZD 50/80 OFF-ON tabancasının garantisi, tabancanın iç parçalarını ve tabancanın dış hasarını ve hasarın profesyonel olmayan kullanım veya tabancanın amacına dahil olmayan sıvılar için kullanılmasından kaynaklanan hasarlı parçaları kapsamaz .

Garanti maliyetleri, GZD 50/80 OFF-ON tabancanın değiştirilmesi veya onarımı için kurulum ve nakliye masraflarını ve ayrıca GZD 50/80 OFF-ON tabancanın kullanılması nedeniyle kişilere veya mallara zarar verilmesi durumunda zararların tazminini içermez.



UYGUNLUK BEYANI - EU Direktifi 94/9/EC

Üretici **NOZTECH PETROL EKİPMANLARI TEKNOLOJİ TİCARET A.Ş.** - beyan eder:

OTOMATİK TABANCA GZD 50/80 OFF-ON, EU Direktifi 94/9/EC ve EN 13012 standardının gerekliliklerine uygun olarak üretilmektedir.

Beyan seri numarası için geçerlidir: _____ ile _____ yılı

NOZTECH PETROL EKİPMANLARI TEKNOLOJİ SAN. TIC. A.Ş.

Büyükkayacak OSB Mah. T.Ziyaeddin Akbulut Cad. No:22/1 Selçuklu/Konya

T: +90 332 239 01 01; mail: info@noztech.com.tr

TÜRKİYE